

ООО «Строительная компания «Каминка»
 В производство работ
 12 ДЕК 2019
 Подпись: [Signature]
 Должность: [Blank]

Фрагмент 1
 М 1:50

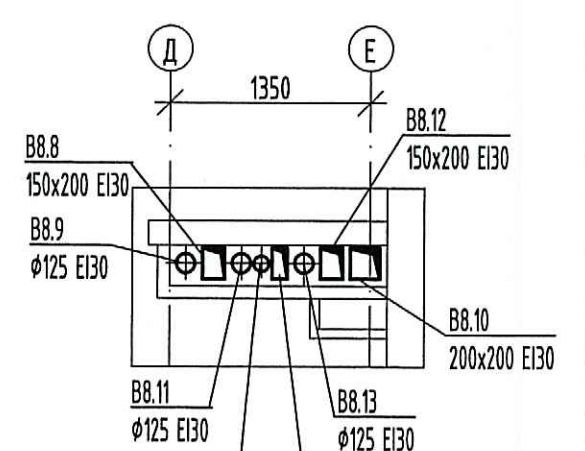

ПРОВЕРЕНО
 ТЕХНИЧЕСКИЙ ОТДЕЛ
 11 ДЕК 2019
 Сотрудник ТО: [Signature]

- Условные обозначения:**
- T1 — подающий трубопровод
 - T2 — обратный трубопровод
 - ① — нумерация горизонтальных веток
 - ② — нумерация горизонтальных веток, идущих на одну квартиру, в случае деления в пределах коллекторной одного квартирного отвода на 2 ветки
 - — приточный клапан Air-Box Comfort
 - — решетка в витражных конструкциях
 - ← — клапан иерархизации воздуха КИВ-125

- Примечание:**
1. Трубопроводы условно отнесены от стен.
 2. Отверстия 100x100 и менее пробиваются по месту.
 3. Монтаж полимерных трубопроводов вести в соответствии с положениями СП 41-109-2005, СП 73.13330.2016 и рекомендациями завода-изготовителя.
 4. При монтаже радиаторов систем отопления следовать рекомендациям завода-изготовителя, а также учитывать минимальные допустимые расстояния:
 - от торца (боковой стенки) радиатора до стены минимум 200 мм;
 - от торца (боковой стенки) радиатора до откоса проема балконной двери минимум 100 мм.
 5. Все шланги ДВ и ДП выполнять герметичными с нормируемым пределом огнестойкости Е30.
 6. В соответствии с Задачей на проектирование оконных клапанов AirBox в квартирах-студиях устанавливаются в количестве 2 штук (при невозможности установки клапана КИВ) следующие образцы:
 - горизонтально над балконной дверью;
 - при открывающейся окне - в окно установить клапан AirBox Comfort без фрезеровки;
 - при неоткрывающейся окне установить клапан AirBox Comfort без фрезеровки вертикально в балконную дверь на противоположную сторону от петель створки, в верхней части створки.
 7. Замена уплотнителя балконной двери по внешнему контуру производить строго напротив места установки клапана.
 8. КИВ устанавливается на отст. 2,2м от чистого пола (а.с.), на расстоянии не менее 300 мм от оконно-дверного проема по горизонтали.
 9. Данный проект рассматривать совместно с проектом 04/17-4-085.

04/17 - 4 - 085				
Мультиквартирный жилой дом со встроенными помещениями и встроенно-пристроенными подвешенными элементами, расположенный по адресу: г. Санкт-Петербург, Команданский проспект, участок 1 (без-аварийное пересечение с дорогой Каминкой), кадастровый № земельного участка 78:04:0084281:11950.				
Изм.	Кол.чч	Лист	Вок.	Подпись
1	1	191-19		12.19
Гл. спец.	Мильникова			12.19
Разработал	Ионанов			12.19
Разработал	Петлицкая			12.19
Исполнил	Липатова			12.19
Н. контр.	Мильникова			12.19
Жилой комплекс				
Отопление и вентиляция. Секция 8. План 25 этажа.				
Стандия	Лист	Листов		
P	29			
			ООО «Простор-Ль» Санкт-Петербург	

Инв.Н. подл. Подп. и дата. Взам. инв.Н.