

**ПРОВЕРЕНО**  
ТЕХНИЧЕСКИЙ ОТДЕЛ  
11 ДЕК 2019  
сотрудник ТО

- Условные обозначения:**
- T1 — подающий трубопровод
  - T2 — обратный трубопровод
  - (1) — нумерация горизонтальных веток
  - (2) — нумерация горизонтальных веток, идущих на одну квартиру, в случае деления в пределах коллекторной одного квартирного отсека на 2 ветки
  - — приточный клапан Air-Box Comfort
  - ▬ — решетка в витражных конструкциях
  - ← — клапан инфракрасции воздуха КИВ-125

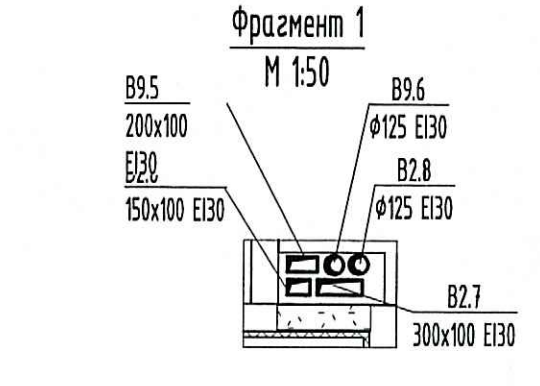

ООО «Строительная компания «Каменка»  
В производство работ  
12 ДЕК 2019

- Примечание:**
- Трубопроводы условно отнесены от стен.
  - Отверстия 100x100 и менее пробиваются по месту.
  - Монтаж полимерных трубопроводов вести в соответствии с положениями СП 41-109-2005, СП 73.13330.2016 и рекомендациями завода-изготовителя.
  - При монтаже радиаторов систем отопления следовать рекомендациям завода-изготовителя, а также учитывать минимально допустимые расстояния:
    - от торца (боковой стенки) радиатора до стены минимум 200 мм;
    - от торца (боковой стенки) радиатора до откоса проема балконной двери минимум 100 мм.
  - Все шпаты ДВ и ДП выполнять герметичными с нормированным пределом огнестойкости Е30.
  - В соответствии с заданием на проектирование оконных клапанов AirBox в квартирах-студиях устанавливаются в количестве 2 штук. При невозможности установки клапана КИВ) следующим образом:
    - горизонтально над балконной дверью;
    - при открывающемся окне - в окно установить клапан AirBox Comfort без фрезеровки;
    - при неоткрывающемся окне установить клапан AirBox Comfort без фрезеровки вертикально в балконную дверь на противоположную сторону от петель створки, в верхней части створки.
  - Во всех в квартирах-студиях 2 приточных устройства.
  - Замену уплотнителя балконной двери по внешнему контуру производить строго напротив места установки клапана.
  - КИВ устанавливается на отл. 2,2м от чистого пола (ос), на расстоянии не менее 300 мм от оконно-дверного проема по горизонтали.
  - Данный проект рассматривать совместно с проектом 04/17-4-0B4.

04/17-4-0B1					
Многоквартирный жилой дом со встроенными помещениями и встроенно-пристроенными подземными гаражами, расположенный по адресу: г. Санкт-Петербург, Командный проспект, участок 1 (юго-западное пересечение с рекой Каменкой), кадастровый № земельного участка 78:34:004:281:1950.					
Изм.	Кол.	Лист	Изд.	Рис.	Дата
1	1	-	189-19		12.19
И. спец.	Мильникова	Инженер			12.19
Разработал	Пономарев	Инженер			12.19
Разработал	Петлищак	Инженер			12.19
Исполнил	Липатова	Инженер			12.19
Н. контр.	Мильникова	Инженер			12.19
Жилой комплекс			Стация	Лист	Листов
Отопление и вентиляция. Секция 2. План 18 этажа.			P	19	
			ООО «Простор-Ль» Санкт-Петербург		