

ПРОВЕРЕНО
ТЕХНИЧЕСКИЙ ОТДЕЛ
11 ДЕК 2019
сотрудник ТО

Условные обозначения:

- T1 — подводящий трубопровод
- T2 — обратный трубопровод
- (1) — нумерация горизонтальных вентилей
- — приточный клапан Air-Box Comfort
- ▨ — решетка в выдражных конструкциях
- ← — клапан циркуляции воздуха КИВ-125

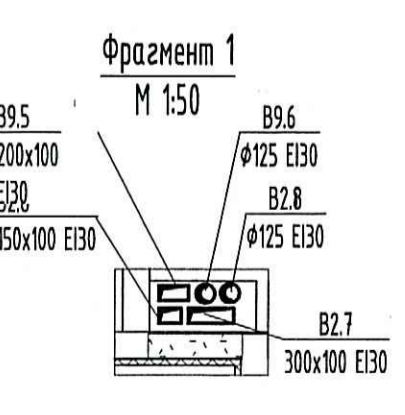

- Примечание:**
- Трубопроводы условно отнесены от стен.
 - Отверстия 100x100 и менее пробиваются по месту.
 - Монтаж полимерных трубопроводов вести в соответствии с положениями СП 41-109-2005, СП 73.13330.2016 и рекомендациями завода-изготовителя.
 - При монтаже радиаторов систем отопления следовать рекомендациям завода-изготовителя, а также учитывать минимально допустимые расстояния:
 - от торца (входящей стенки) радиатора до откоса проема балконной двери минимум 100 мм.
 - Все шпильки ДВ и ДП выполнять герметичными с нормируемым пределом огнестойкости Е30.
 - В соответствии с Задачей на проектирование оконных клапанов AirBox в квартирах-студиях устанавливается в количестве 2 штук (при невозможности установки клапана КИВ) следующим образом:
 - горизонтально над балконной дверью;
 - при открывающемся окне - в окне установить клапан AirBox Comfort без фрезеровки;
 - при неоткрывающемся окне установить клапан AirBox Comfort без фрезеровки вертикально в балконной двери на противоположной стороне от петель створки, в верхней части створки.
 - Всего в квартире-студии 2 приточных устройства.
 - Зону уплотнения балконной двери по внешнему контуру приводить строго напротив места установки клапана.
 - КИВ устанавливается на отк. 2,2 м от чистого пола (вс.), на расстоянии не менее 300 мм от оконно-дверного проема по горизонтали.
 - Данный проект рассматривать совместно с проектом 04/17-4-0B1.



ООО «Строительная компания «Удачный»»
В производство работ
12 ВЕК 2019

				04/17 - 4 - 0B1			
				Многоквартирный жилой дом со вспомогательными помещениями и встроенно-пристроенными подземными гаражами, расположенный по адресу: г. Санкт-Петербург, Командарский проспект, участок 1 (без-западное пересечение с рекой Коменкой), кадастровый № земельного участка 78:34:004:28:11950.			
Изм.	Кол.ч	Лист	№док.	Добавил	Дата	Страница	Лист
1	1	-	189-19		12.19	Р	20
И.л. спец.	Мильникова				12.19	Жилой комплекс	
Разработал	Тюмаев				12.19		
Разработал	Темлишская				12.19		
Исполнил	Липатова				12.19		
Н. контр.	Мильникова				12.19	Опложение и вентиляция. Секция 2. План 19 этажа.	
						ООО «Простор-Ль» Санкт-Петербург	

Имя.И. Фамилия. Инициалы. Должность. Подпись. Дата.