

ООО «Строительные решения «Камейка»  
В производство работ

12 ДЕК 2019  
*[Signature]*  
подпись

ПРОВЕРЕНО  
ТЕХНИЧЕСКИЙ ОТДЕЛ  
11 ДЕК 2019  
сотрудник ТО

Условные обозначения:  
 - T1 - подающий трубопровод  
 - T2 - обратный трубопровод  
 - 1 - нумерация горизонтальных веток

- приоткрытый клапан Air-Box Comfort  
 - решетка в витражных конструкциях  
 - клапан инфильтрации воздуха КИВ-125

Примечание:

- Трубопроводы условно отнесены от стен.
- Отверстия 100x100 и менее прокладывают по месту.
- Монтаж полимерных трубопроводов вести в соответствии с положениями СП 41-109-2005, СП 73.13330.2016 и рекомендациями завода-изготовителя.
- При монтаже радиаторов систем отопления следовать рекомендациям завода-изготовителя, а также учитывать минимальные допустимые расстояния:
  - от торца (боковой стенки) радиатора до стены минимум 200 мм;
  - от торца (боковой стенки) радиатора до откоса проема балконной двери минимум 100 мм.
- Все шахты ДВ и ДП выполнять герметично с нормируемым пределом огнестойкости Е30.
- В соответствии с заданием на проектирование оконных клапанов AirBox в жаркохолодных условиях устанавливаются в количестве 2 штук (при невозможности установки клапана КИВ) следующим образом:
  - горизонтально над балконной дверью;
  - при открывающемся окне - в окне установить клапан AirBox Comfort без фрезеровки;
  - при неоткрывающемся окне установить клапан AirBox Comfort без фрезеровки вертикально в балконную дверь на противоположную сторону от петель створки, в верхней части створки.
- Шагнать уплотнителя балконной двери на внешнюю конструкцию проема напротив места установки клапана.
- КИВ устанавливается на отст. 2,2м от чистого пола (ос), на расстоянии не менее 300 мм от оконно-дверного проема по горизонтали.
- Данный проект рассматривать совместно с проектом 04/17-4-0B4.

Фрагмент 1

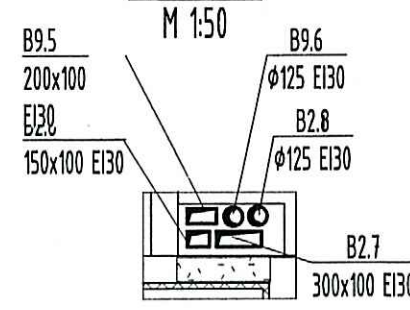

Схема комплекса

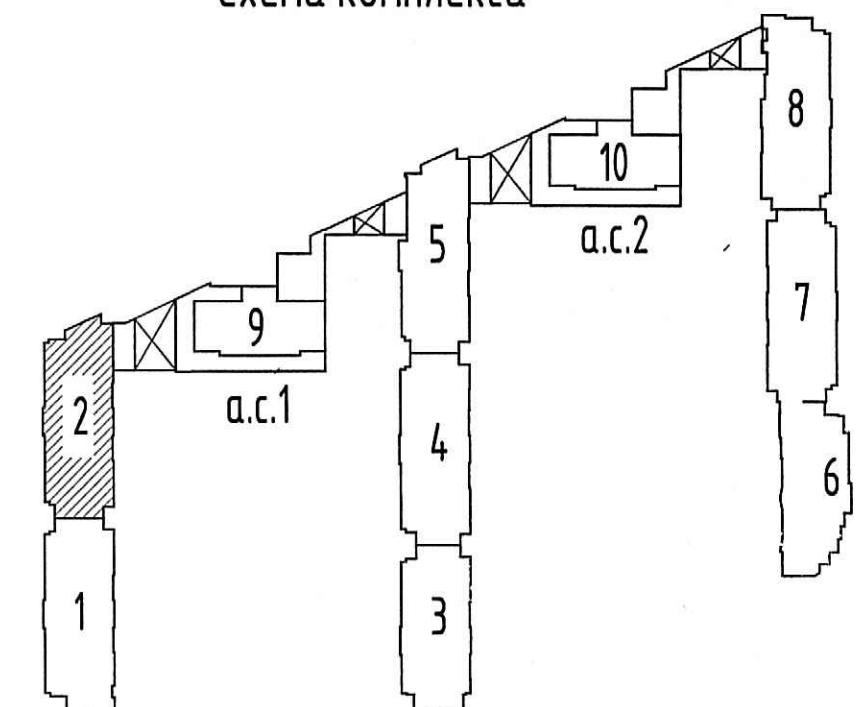

04/17 - 4 - 0B1					
1	1	-	189-19	12.19	Многоквартирный жилой дом со встроенными помещениями и встроенно-пристроенными подземными гаражами, расположенный по адресу: г. Санкт-Петербург, Конюшенной пристройки, участок 1 (без-заповедное пересечение с рекой Камой), кадастровый № земельного участка 78:34:004:281:195:0.
Изм.	Кол-во	Лист	№ок.	Подпись	
Исполнил	Литовцова	12.19			
Н. контр.	Мильникова	12.19			
Гл. спец.	Мильникова	12.19			Жилой комплекс
Разработал	Литовцова	12.19			
Разработал	Литовцова	12.19			Отопление и вентиляция. Секция 2. План 3-7 этажа.
Исполнил	Литовцова	12.19			
Н. контр.	Мильникова	12.19			ООО «Простор-Ль Санкт-Петербург